

お手入れについて

末永くご愛用して頂くために、定期的なお手入れをお願いいたします。

- やわらかい布で、から拭きしてください。
汚れがひどい場合は中性洗剤を含ませた布で拭いた後水拭きをし、その後から拭きして水分を完全に拭きとってください。
また、雨により宅配ボックス本体天面に水が溜まる事がございます。その際はやわらかい布で水分を拭きとってください。

下記のような条件下では製品にさびが発生することがございます。汚れを放置せず清浄に保つようお手入れをお願いいたします。

- ・鉄粉などによる異種金属が付着するような立地環境（工場地帯や鉄粉が舞う工事現場など）
- ・排ガス中の有毒物質が付着するような立地環境（工事地帯や交通量の多い市街地など）
- ・塩分が付着するような立地環境（海岸地帯など）

⚠️ お手入れ時のご注意

- お手入れの際は、安全の為、必ずゴム手袋などの保護具を着用してください。
- タイル洗浄剤・苛性ソーダ・塩酸・硝酸など、酸性やアルカリ性の洗浄剤や薬品は使用しないでください。
色落ち、変色、腐食、塗装剥離の原因になります。
- ワイヤーブラシや研磨剤入りの洗剤や磨き粉の使用はしないでください。製品表面を荒らしてしまいますので、おやめください。
- ホースなどで直接製品に散水はしないでください。

アフターサービスについて

修理のご依頼、消耗部品・交換部品についてのお問い合わせは、お買い求めの販売店・工事店または弊社までお申し付けください。

製品保証について

保証期間

お引渡し日より1年間

保証内容

保証期間内に、取扱説明書に基づいた正常な使用状態で、万一製造上に起因する故障が生じた場合には無償で修理を致します。
お買い求めの販売店または弊社までご連絡ください。
(日本国内においてのみ有効です。また、離島及び離島に準ずる遠隔地への修理には出張に要する実費を申し受けることがあります。)

免責事項

- 次の場合は保証期間内でも有償修理となります。
- 1) 取扱説明書及び注意ラベルによらないご使用や維持管理を行わなかった事による故障及び損傷。
 - 2) 故意、過失、誤使用、その他事故等による製品の故障及び損傷
 - 3) 住宅や事務所、店舗など一般的な使用場所以外に設置した場合の不具合や、引渡し後の設置場所の移動などによる故障及び損傷。
 - 4) 施工説明書に基づかない施工、不当な修理(承認されていない業者による修理を含む)、また分解、改造による故障及び損傷。
(施工中の養生不足によるキズ、変色、腐食など)
 - 5) 火災や地震などの天災、その他不可抗力による故障及び損傷。
 - 6) 建築躯体の強度不足やゆがみ、劣化、その他本製品以外の不具合に起因する故障及び損傷。
 - 7) 製品や部品の経年劣化、またこれらに伴う故障及び損傷。
(塗装の退色や樹脂部分のひび割れ、摩耗などによる外観上の変化など)
 - 8) 空気環境や雨水に含まれる成分に起因する腐食やもらい錆、塗装の剥離などの損傷。
(海岸付近の潮風や温泉地などの腐食性のガス、工場周辺の空気中の金属粉、塩分を含んだ雨水など)
 - 9) 鼠、昆虫などの動物及び植物の蔓、蔦、根などに起因する不具合や損傷。

2019.12

ポスト一体型宅配ボックス

parcel duomo

パーセル ドゥオモ

お客様用
取扱説明書

はじめに

このたびは、parcel duomo(パーセル ドゥオモ)をお買い上げいただきまして、誠にありがとうございます。
ご利用の前に、この取扱説明書をよくお読みになり正しくお使いくださるようお願いいたします。

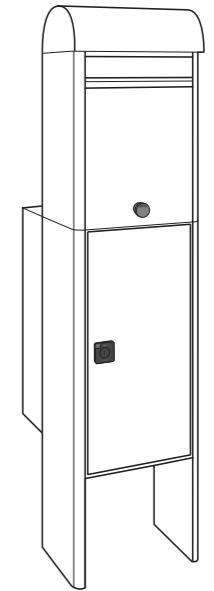

⚠️ 安全上・使用上のご注意

けがや事故、損害が発生するおそれがありますので必ずお守りください。

- 現金・貴重品・鍵・なま物・動物・植物・危険物などの受取りや保管はしないでください。
意図的な盗難やいたずらには対応できません。現金や貴重品類の受取り・保管はしないでください。
腐敗や変質しやすい物、危険物類の受取り・保管もしないでください。
- 荷物・郵便物の紛失や盗難・損傷等については、いかなる場合でも補償は一切致しかねますのでご了承ください。
- 宅配ボックス内に入らないでください。特にお子様が入って遊ぶ事がないよう厳重に注意をしてください。
閉じ込められるおそれがありますので、厳重に注意をしてください。
- 本製品は防滴型となっておりますが完全防水ではありませんので、雨の時は早めに荷物・郵便物を取り出してください。
- 郵便物は定期的に取り出してください。
郵便物がつめこまれすぎると、錠が動かなくなったり扉の破損や作動異常の原因になります。
- 多量の郵便物は一度に取り出さないでください。
一度に取り出そうとすると、製品に無理な力がかかり、故障や思わぬ怪我の原因となります。
- 扉を閉めるときは静かに閉めてください。
乱暴に閉めると音が周辺に響き迷惑になります。特に深夜などは十分にご配慮ください。
また、扉を強く閉めたり本体に衝撃を与えると破損や故障の原因になります。
- 扉に手や物などを挟まないようご注意ください。
- 宅配ボックスの扉は開き放しにしないでください。
歩行者が扉に当たりけがをするおそれがあります。また突風で扉が破損したり雨水が内部に入る原因にもなります。
- ポストの扉は郵便物を取り出した後、必ず施錠をしてください。
郵便物の盗難・紛失のおそれがあります。また、雨水が内部に入る原因にもなります。
- ホースで直接製品本体に散水しないでください。
製品内部に水が入るおそれがあります。また、破損や故障の原因になります。
- 炎天下では製品本体の天面や側面が高温になる事がありますのでご注意ください。
- 製品本体に重量物を載せたり、上に乗ったり扉などにぶら下がったりしないでください。
扉の開閉ができなくなる等、破損や故障の原因になります。また、思わぬ怪我をすることがあります。
- 塗装がはがれるおそれがありますので製品本体に粘着テープなどは貼らないでください。

セキスイデザインワークス株式会社 商材営業部

〒162-0824 東京都新宿区揚場町1-21 飯田橋升本ビル7F
TEL 03-6685-7070

各部名称

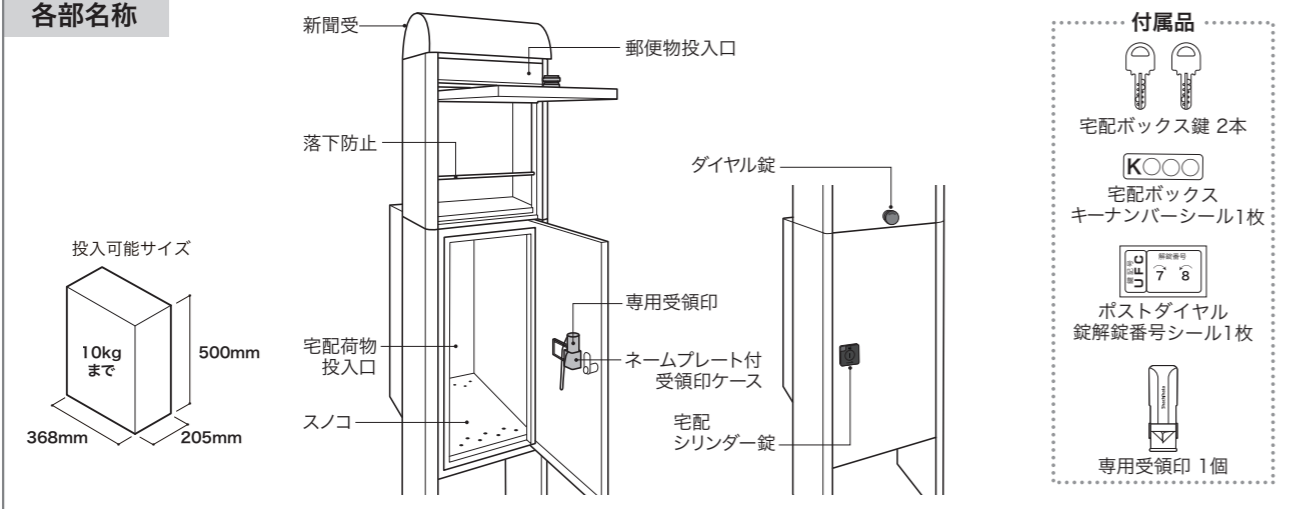

- 付属品
- 宅配ボックス鍵 2本
 - 宅配ボックスキーナンバーシール1枚
 - ポストダイヤル錠解錠番号シール1枚
 - 専用受領印 1個

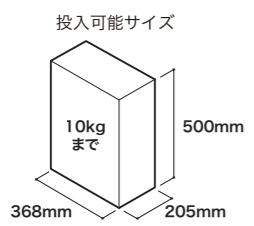

ポストのご使用方法

ダイヤル錠の使用方法

■解錠方法

解錠番号例
(右7・左8の場合)



解錠番号の変更はできません。

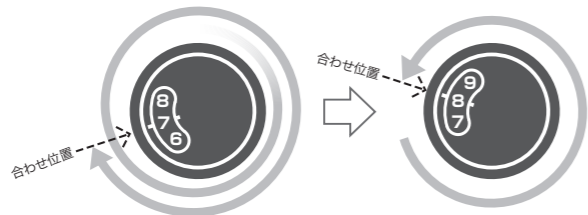

①はじめにダイヤル錠を右へ2回転以上回してから7(親番号)に合わせます。

②次にダイヤルを左回して8(子番号)まで回すと解錠されます。つまみを引くと扉が開きます。

※合わせ位置とは…
3つ見える数字の真ん中が合わせる数字になります。(白い印が付いています)

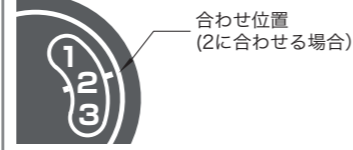

■施錠方法

①解錠状態のまま扉を閉めます。

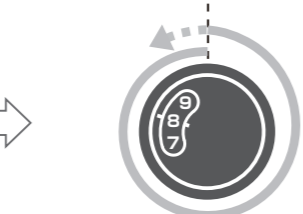

① 1回転以上回されないと正しく施錠されることがあります。

②ダイヤルを左右どちらかに1回転以上回します。

ダイヤル錠の解錠番号シールは本説明書に貼り、大切に保管してください。

※「錠記号」というシールは、解錠番号がわからなくなった場合に手がかりになる記号が書かれたもので、郵便受箱の内部にも同じ物が貼ってあります。こちらも予備として保管してください。

解錠番号・錠記号シールを貼って下さい。

ダイヤル錠が解錠できなくなってしまう場合

上記の解錠方法のとおり、はじめに右回して2回転以上回して頂いておりますでしょうか？ 今一度、正しい方法での解錠をお試しください。それでも解錠ができない場合は、お買い求めの販売店または弊社までご連絡ください。

ダイヤル錠の解錠番号が分からなくなってしまった場合

投函口からポストの内部を覗いて頂くと、錠記号シールが貼ってあります。(数字2文字+アルファベット3文字) この錠記号とお買い求めの販売店または弊社までご連絡ください。(解錠番号の照合・回答にあたり、トラブル防止のためご本人様確認を頂いております。あらかじめご了承ください。)



宅配ボックスのご使用方法

はじめに、宅配業者の配達員の方に不在時の宅配ボックスへの配達方法をお伝えください。

※郵便局の配達物(ゆうパック・書留等)の宅配ボックスへの配達については、郵便局公式ホームページをご確認頂くか日本郵便株式会社にお問い合わせください。

荷物の受取り方[配達方法]



受取りになっている事を確認して扉を開けてください。

荷物を入れます。

扉の裏側にある受領印で伝票に捺印します。

錠前の上部にあるストッパーを手前に引きながら左へ90°回して施錠してください。

使用中になっている事を確認してください。これで配達完了です。

この宅配ボックスは1回受取用です。

専用受領印は、正常に捺印できるか(インクが切れていないか)定期的に確認をしてください。

<専用受領印インキの補充>

受領印インキのご使用目安は約2年です。無くなってきましたら市販されている「シヤチハタ補充インキ XLR-20N」をお買い求め下さい。 ※専用受領印は低温の環境ではかすれたり捺印できない場合がございます。

荷物の取出し方

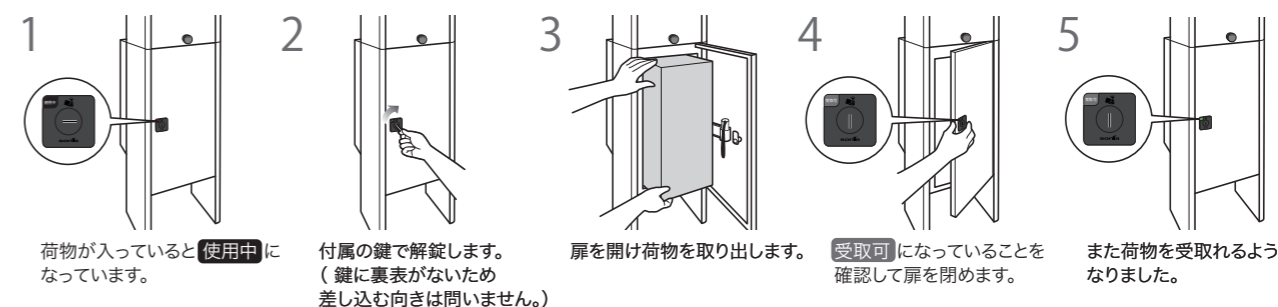

荷物が入っていると使用中になっています。

付属の鍵で解錠します。(鍵に裏表がないため差し込む向きは問いません。)

扉を開け荷物を取り出します。

受取りになっていることを確認して扉を閉めます。

また荷物を受取れるようになりました。

鍵を紛失してしまった場合・スペアキーをご購入希望の場合

キーナンバーをご確認の上、「パーセル ドゥオモ」の鍵をご購入希望である旨を、弊社またはお買い上げ販売店までご連絡ください。

<キーナンバーの確認方法>

鍵にKからはじまる3ケタのキーナンバー刻印されています。紛失してしまった場合は、宅配ボックス本体の底面に(右図)キーナンバーシールが貼られていますのでこちらをご確認ください。

K キーナンバーシールを貼って下さい。

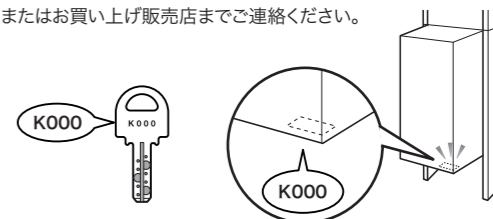

シリンダー錠の鍵穴に異物を入れたり、市販の合成潤滑油やシリコンスプレーを注入すると故障の原因となりますので、絶対におやめください。鍵の抜き差しが悪くなった場合は、鍵穴専用潤滑剤をご使用ください。

ネームプレートの取扱い

右図のようにクリアカバーをたわませ取り外し、ネーム紙に記入後、クリアカバーを戻してください。

ネーム表記参考例

豊田地区豊田後〇丁目〇番〇号
高橋

